

Melding om frittliggende bygning eller tilbygg som er unntatt søknadsplikt

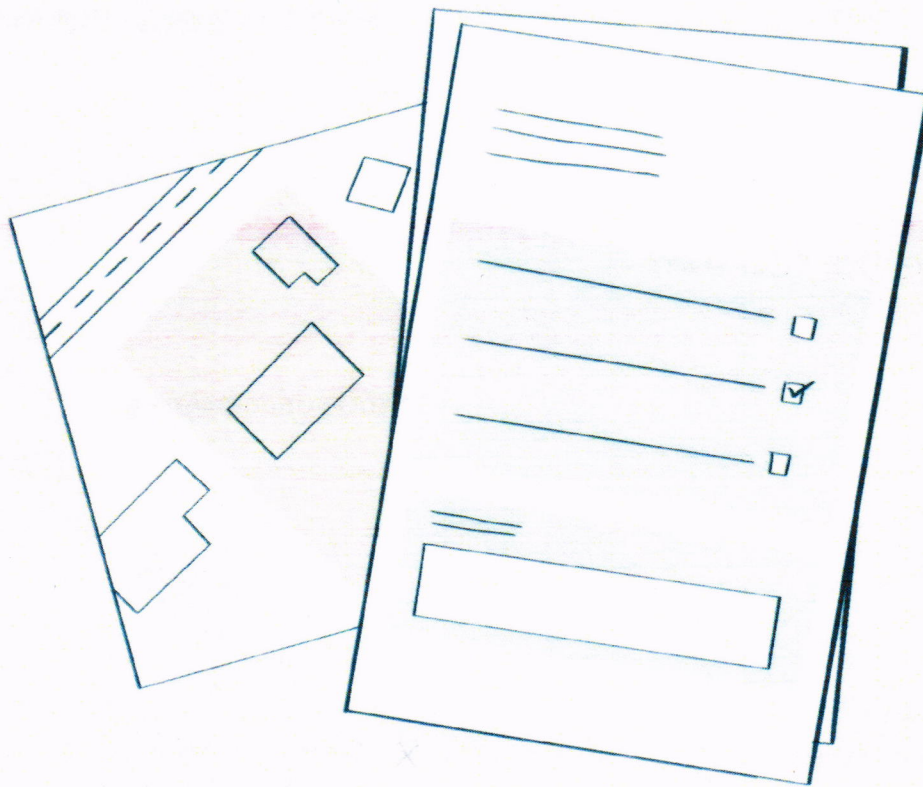

Del 1 fylles ut før du starter å bygge/rive.

Del 2 fylles ut etter at du er ferdig å bygge/rive.

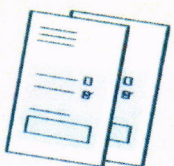

Skal du både bygge og rive må du fylle ut meldingen to ganger.



Du må sende denne meldingen til kommunen innen 4 uker etter at du er ferdig å bygge/rive.

Denne meldingen består av seks sider. Pass på at du sender hele meldingen til kommunen.

Del 1: Før du starter å bygge/rive

Det er ditt ansvar å finne ut om du har lov til å bygge/ rive uten å sende byggesøknad til kommunen. Før du starter må du derfor sette deg inn i kommunens planbestemmelser. Disse kan begrense hva du kan bygge uten å søke. Bygger du ulovlig kan det bli dyrt og tidkrevende å rydde opp i ettertid.

Få hjelp til å finne ut om du kan bygge uten å søke i våre digitale veivisere:

- [Bygg uten å søke for tilbygg](#)
- [Bygg uten å søke for frittliggende bygninger](#)

Du kan også få hjelp i [Åtte steg fra idé til ferdig søknad](#)

A. Hva skal du bygge eller rive?

Tilbygg

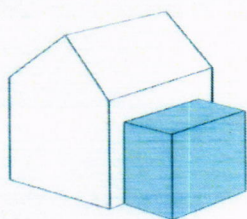

- Bygge** et understøttet tilbygg inntil 15 m²
- Rive** et understøttet tilbygg inntil 15 m²

Hvis du skal bygge:

Hva skal rommet/rommene i tilbygget brukes til?

- Kun hoveddel** (f. eks. oppholdsrom, stue, soverom, kjøkken, entré, bad, vaskerom, badstue, hobbyrom, arbeidsrom, isolert vinterhage eller gang mellom rom som er hoveddel).
- Kun tilleggsdel** (f. eks. bod, oppbevaringsrom, uisolert vinterhage, veranda, teknisk rom og gang mellom rom som kun er tilleggsdel)
- Både hoveddel og tilleggsdel**

Frittliggende bygning

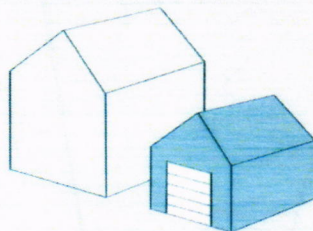

- Bygge** frittliggende bygning - mindre enn 50 m² og hvor ingen skal bo eller overnatte.
- Rive** frittliggende bygning - mindre enn 50 m² som ikke er godkjent som bolig eller til overnatting

Hva slags bygning skal du bygge/rive?

- Garasje eller uthus til bolig
- Garasje eller uthus til fritidsbolig
- Fiskeri- eller landsbruksbygning
- Annen type bygning, beskriv:

Del 2: Etter at du er ferdig med å bygge/rive

**Kommunen trenger å vite hvor mye du har bygget/revet.
Arealene skal oppgis som:**

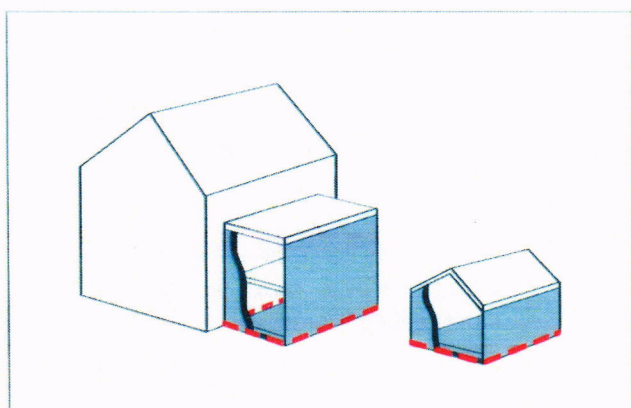

AREAL SOM SKAL MÅLES

Bebygd areal (BYA)

Bebygd areal (BYA) er det arealet "fotavtrykket" til bygningen eller tilbygget opptar av terrenget.

- Du skal måle arealet fra utsiden av ytterveggene, slik at ytterveggene regnes med i arealet
- Du skal ikke regne med bygningsdeler som er lavere enn 0,5 m over gjennomsnittlig planert terreng, slik som plattinger
- Du skal regne med utkragede bygningsdeler når fri høyde over terreng er mindre enn 5,0 m

Les mer her → [byggteknisk forskrift TEK17 § 5- 2](#)

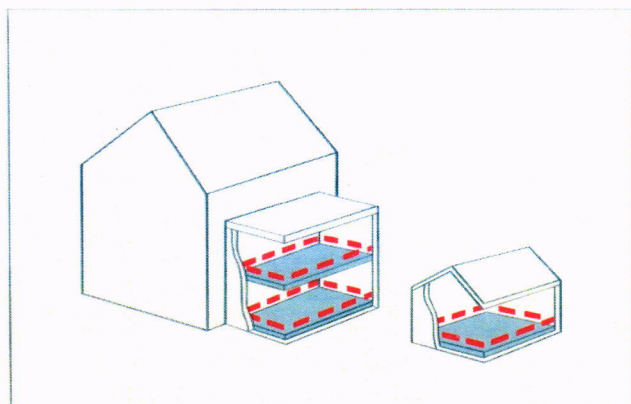

AREAL SOM SKAL MÅLES

Bruksareal (BRA)

Bruksareal (BRA) er summen av innvendige arealer og åpne arealer med overbygg.

- Du skal måle arealet fra innsiden av ytterveggene. Ytterveggene skal ikke regnes med.
- Alle rom skal regnes med, selv om de ikke er innredet.
- Åpne overbygde arealer skal regnes med, slik som carport og inngangsparti. Arealet måles innenfor de bærende søylene.
- Er deler av romhøyden under 190 cm er det ikke sikkert alt skal telle med i arealet.

Les mer her → [byggteknisk forskrift TEK17 § 5- 4](#)

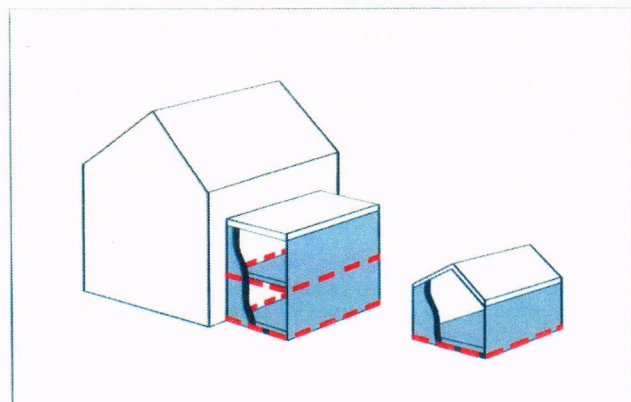

AREAL SOM SKAL MÅLES

Bruttoareal (BTA)

Bruttoareal (BTA) er summen av innvendige arealer pluss ytterveggene.

- Du skal måle arealet fra utsiden av ytterveggene, slik at ytterveggene regnes med i arealet
- Du skal kun regne med areal av bygninger og tilbygg som har både vegger og tak.
- Du skal ikke regne med arealet fra:
 - åpne overbygde arealer, slik som carport og inngangsparti.
 - andre åpne arealer, slik som terrasser og veranda

B. Send inn kart over det som er bygget/revet

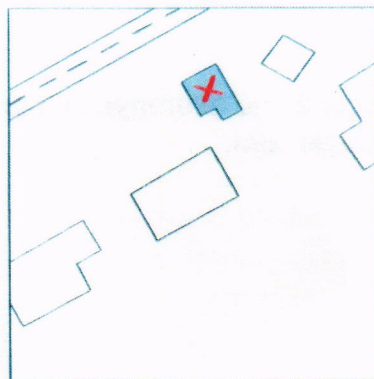
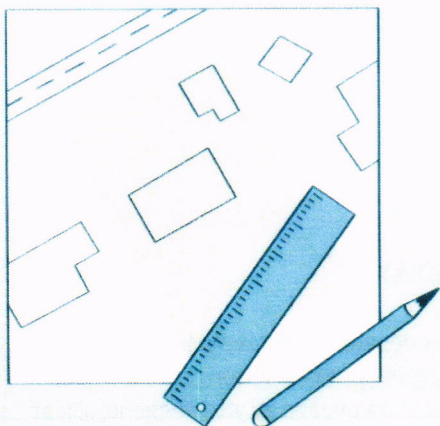

EIENDOM GARASJE REVET

1

Finn fram et kart over eiendommen din.

Du kan bruke:

- situasjonskart fra kommunen
- kart fra kommunens nettside
- kartutsnitt fra [→ seeiendom.no](https://www.seeiendom.no)

2

Dersom du har revet en bygning eller et tilbygg, setter du kryss over det du har revet.

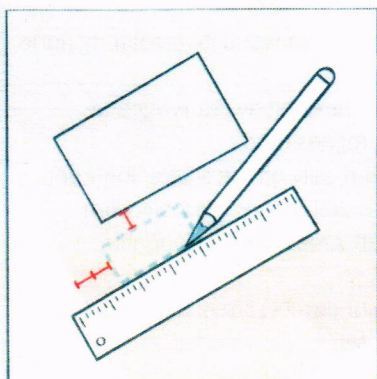

EIENDOM NYBYGG 1 M

3

Bruk linjal for å tegne inn et omriss av bygningen eller tilbygget på kartet.

Mål opp og skriv inn korteste avstand fra det du har bygget/revet til:

- nærmeste nabogrense
- nærmeste bygning på egen eiendom

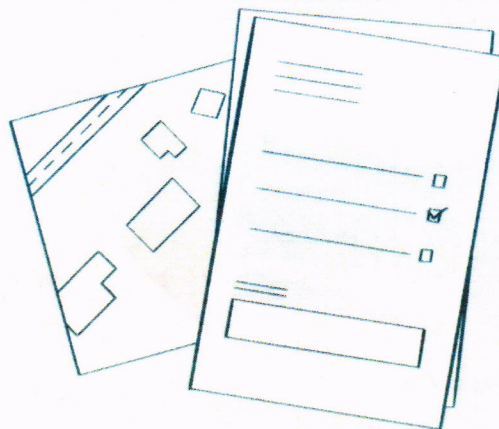

4

Send inn kartet som viser det du har bygget/revet til kommunen sammen med dette skjemaet.

C. Arealet på tilbygget eller den frittliggende bygningen

Tilbygg

Antall etasjer du har bygget/revet:

Oppgi nøyaktig areal for det du har bygget/revet:

BYA (totalt)

m²

BRA (totalt)

m²

BTA 1. etg

m²

BTA 2. etg

m²

Frittliggende bygning

Oppgi nøyaktig areal for det du har bygget/revet:

BYA

26,2 m²

BRA

23,2 m²

BTA

26,2 m²

D. Dato for ferdigstillelse

Skjemaet skal sendes til kommunen senest 4 uker etter at du er ferdig å bygge eller rive.

Datoen du var ferdig med å bygge/rive

0 1 0 7 2 0 2 0

E. Hvilken eiendom har du bygget/revet på?

Adresse:

RØSSLANDSLIA 31 A

Postnr/sted:

5460 HUSNES

Kommune:

KVINNHERAD KOMMUNE

Gårdsnr:

145

Bruksnr:

418

Festenr:

Seksjonsnr:

B

F. Navn og kontaktinformasjon

Navn:

E-post:

Telefon:

Mobil:

Adresse (hvis du bor et annet sted enn der du har bygget/revet):

HANOYMYRA 105
5394 KOLBEINSVIK

- Jeg har lagt ved et kart over eiendommen hvor jeg har tegnet inn et omriss av det jeg har bygget/revet. På kartet har jeg oppgitt hvor mange meter det er fra det jeg har bygget/revet til nærmeste nabogrense og hvor mange meter det er til nærmeste bygning på eiendommen.

G. Underskrift

Dato:

Underskrift:

Denne meldingen består av seks sider. Pass på at du sender hele meldingen til kommunen.

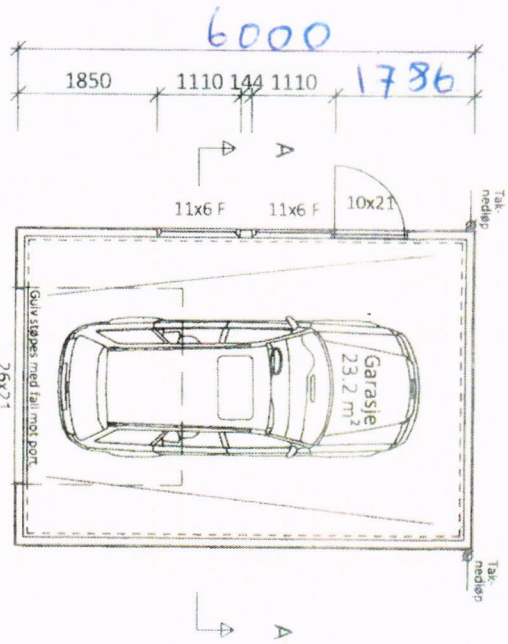

PLAN
Diagonalmål : 8859mm

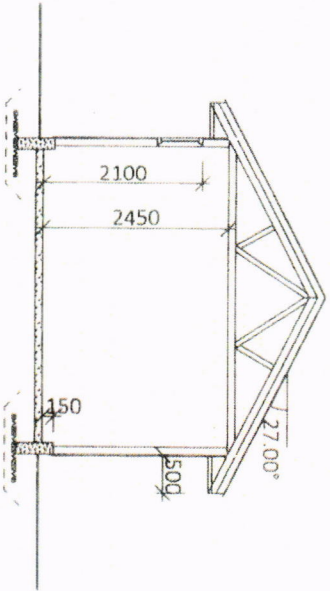

FASETT A A

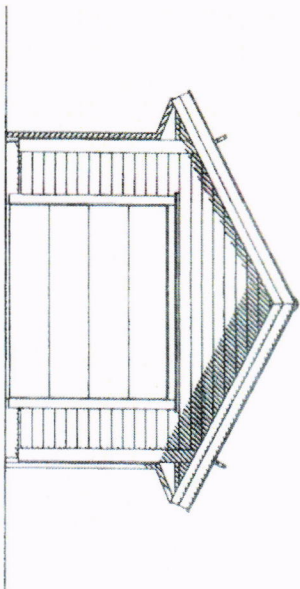

FASEDE MOT



FAS

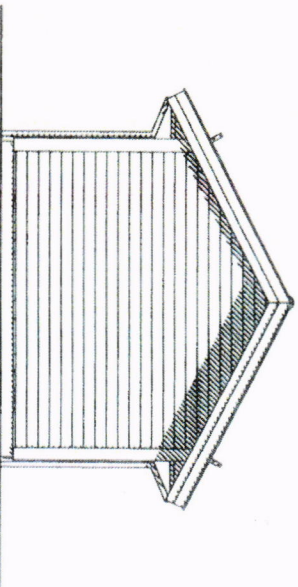

FASETT B B